

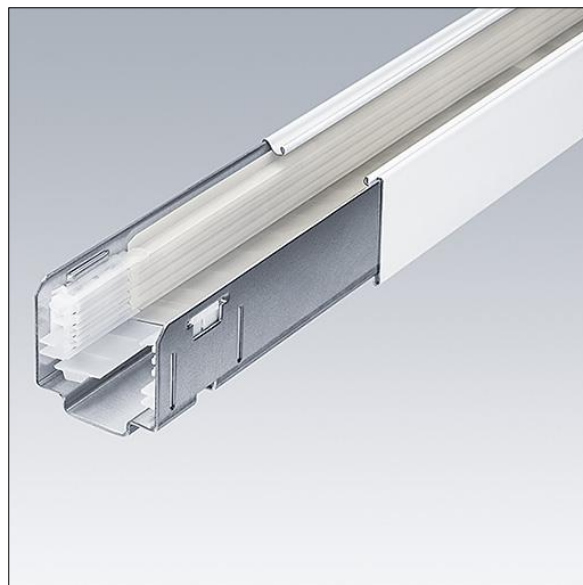

### Contus

Jednotky lišt z válcovaného ocelového plechu s povrchovou úpravou bílým polyesterovým lakem. 5 vedení napájení ze sítě (5 x 2,5mm<sup>2</sup>/16A) plus 2 x 2 vodiče (4 x 1,5mm<sup>2</sup>/10A) pro zabudování nouzového osvětlení pomocí nezávisle izolovaných obvodů, plus a 2 vodičů ovládacího vedení (2 x 1,5mm<sup>2</sup>/10A). Připojení bez použití nástrojů pomocí elektrické napájecí sady.

Rozměry: 2501 x 69 x 60 mm  
Hmotnost: 4,49 kg



TLG\_CONT\_F\_TRUNKING2.jpg

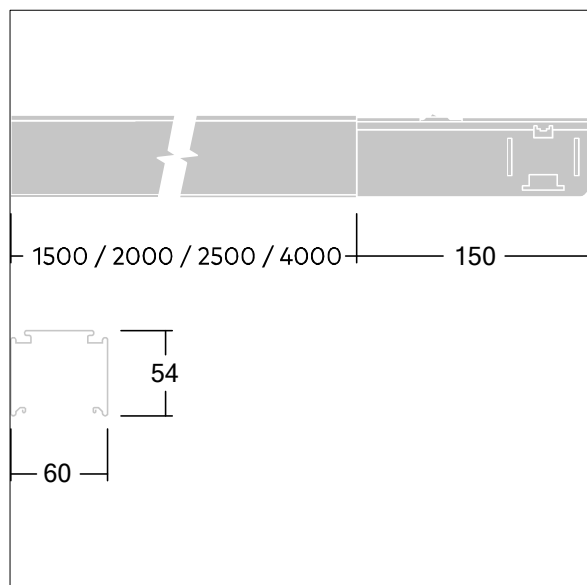

TL\_CONTUS\_M\_Trunking.wmf